

BUSINESS CENTER BUZAU

Buzau a central location. The city of **Buzău** (Romanian pronunciation: [bu'zəw]) is the county seat of Buzău County, Romania, in the historical region of Wallachia. It lies near the right bank of the Buzău River, between the south-eastern curvature of the Carpathian Mountains and the lowlands of Bărăgan Plain. It is close to the capital Bucharest (120 km) and close to the Black Sea and Brasov, Pitesti and Ploiesti. Buzău is an important modern city in south-eastern Romania.

The province of Buzau, Romania and East Flanders, Belgium are “twins”. Since 1995 there is a cooperation agreement between East- Flanders and the province of Buzau. The cooperation has been initiated by the Belgian Governor Herman Balthazar and later by governor André Denys and from the Romanian side prefect Ion Vasile and the president of the county counsel Victor Mocanu .

There was an important collaboration with the hospital of Buzau and financial aid from the province of East- Flanders (http://www.spitalulbuzau.ro/colaborari_en.php).

For this reason the Belgian Romanian Real Estate Chamber has an office in Buzau and not in Bucharest since 2006.

For this reason we have created the Belgian Romanian Business Center in Buzau in 2011 in Maracineni 5 km from the city center in Buzau. The center is a business center and incubation center for Belgian companies that want to develop activities in Romania. We thank the Romanian side for the support on this project. This project is very important in the framework of collaboration between the provinces. At this moment there are 4 companies present and two more will be registered before the summer of 2012.

We would like to thank the local authorities for the support that they give and will give to Belgian investors in order to have a fast company creation, registration of the office at anaf and for the support in obtaining the vat number and ROI certificates and registration of employees at the start-up of the company.

Traducere din limba engleză în limba română

CENTRUL DE AFACERI BUZAU

Buzău o locație centrală. Orașul **Buzău** (pronunția românească: [bu'zəw]) este reședința [județului Buzău](#), [România](#), din regiunea istorică Valahia. Se află pe malul drept al [râului Buzău](#), între curbura sud-estică a [Munților Carpați](#) și zona depresionară a [Câmpiei Bărăgan](#). Este aproape de capitala București (120 km) și aproape de Marea Neagră și Brașov, Pitești și Ploiești. Buzău este un oraș modern important din sud-estul României.

Provincia Buzău, România și Flandra de Est, Belgia sunt “gemene”. Din 1995 există un acord de cooperare între Flandra de Est și provincia Buzău. Cooperarea a fost inițiată de către Guvernatorul belgian Herman Balthazar și mai târziu de către guvernatorul André Denys și iar din partea României prefectul Ion Vasile și președintele consiliului județean Victor Mocanu.

A existat o colaborare importantă cu spitalul din Buzău și sprijin financiar din provincia Flandra de Est (http://www.spitalulbuzau.ro/colaborari_en.php).

Pentru acest motiv, Camera Imobiliară Belgia România are un sediu în Buzău și nu în București din anul 2006.

Din această cauză, noi am creat Centrul de Afaceri Belgia România în Buzău în anul 2011, în Mărăcineni, la 5 km de centrul orașului Buzău. Centrul este un centru de afaceri și un centru de incubație pentru companiile belgiene care vor să dezvolte activități în România. Îi mulțumim părții românești pentru sprijinul acordat la acest proiect. Acest proiect este foarte important în cadrul colaborării dintre provincie. În acest moment, există 4 companii prezente, și încă două vor fi înregistrate înainte de vara anului 2012.

Noi am dori să mulțumim autorităților locale pentru sprijinul pe care îl acordă și pe care îl vor acorda investitorilor belgieni în vederea unei fondări rapide a companiilor, înregistrării sediilor la ANAF și pentru sprijinul acordat în obținerea numărului TVA și certificatelor ROI și înregistrarea angajaților la punerea în funcțiune a companiei.



copyright © PBS Worldwide

www.pbsworldwide.com

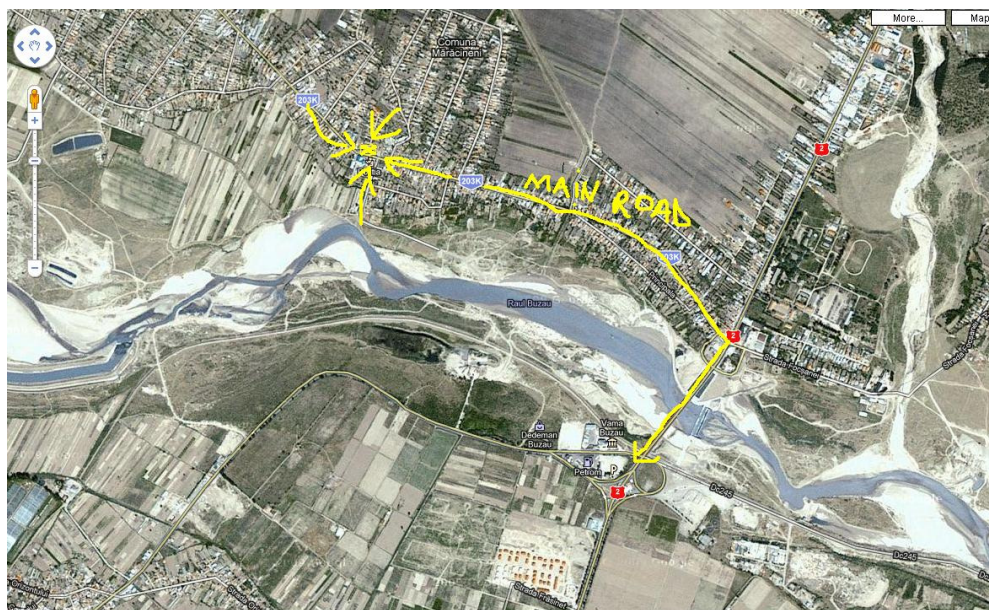



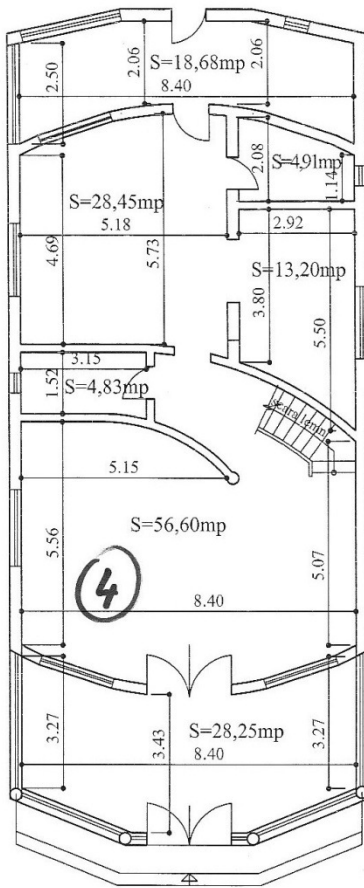

PLAN PARTER; Sc. 1:100
-CORP A-

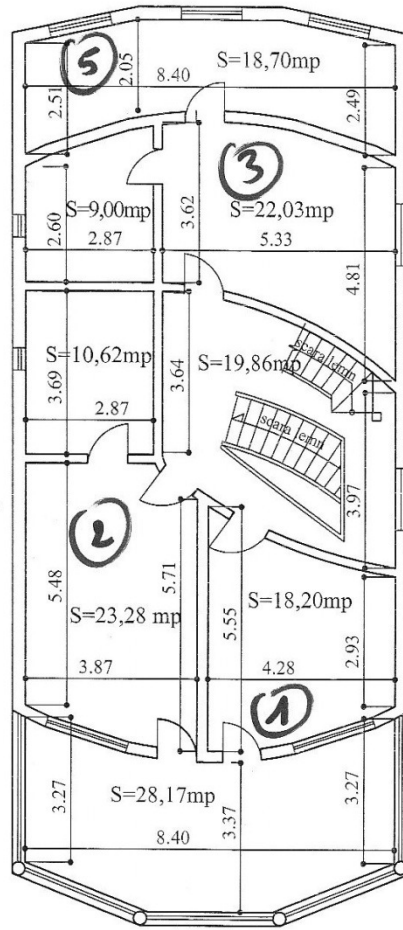

PLAN ETAJ; Sc. 1:100
-CORP A-

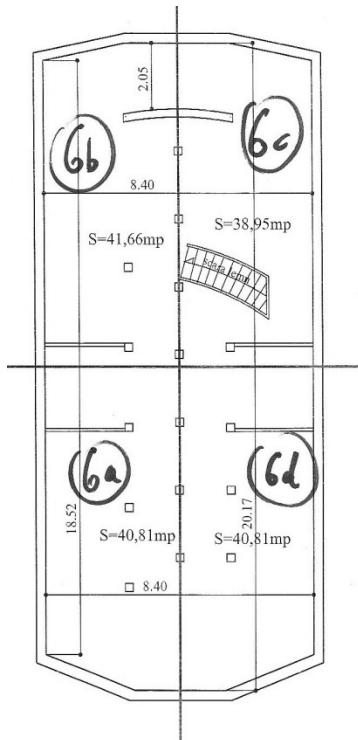

PLAN MANSARDA; Sc. 1:100
-CORP A-

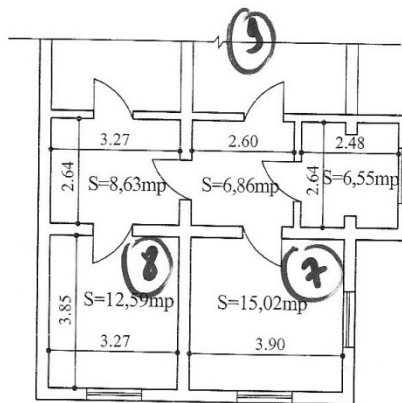

PLAN PARTER; Sc. 1:100
-CORP B-

Freddy Jacobs
Data: 25 April 2012

frjacobs@telenet.be

President Belgian Romanian Real Estate Chamber

We represent the Belgian owner of the business center in Buzau with full powers

0032-478-331-799

0040-766-622-873

www.cibr.be

www.investromania.be - the blog of cibr